

Zoznam verejnoprospěšných stavieb

Stavby verejnej občianskej vybavenosti a sociálnej infraštruktúry (viď výkres č. 3, 9)

- VS 14 Stavba materskej školy
- VS 16 Stavba materskej školy - juh.
- VS 2 Stavba Zariadenia sociálnych služieb
- VS 3 Stavba rekonštrukcie budovy bývalej materskej školy na Dom sociálnych služieb.
- VS 4 Stavba verejného zhromažďovacieho priestoru - amfiteáter.
- VS 5 Stavba rekonštrukcie objektu zdravotného strediska s nadstavbou.
- VS 6 Stavba kultúrneho domu.
- VS 7 Stavba hasičskej zbrojnice a hasičského klubu - šatne, sklad.
- VS 8 Stavba športového areálu - Juh v juhovýchodnej časti obce.
- VS 9 Stavba športového areálu - Východ, pri jestvujúcom futbalovom ihrisku.
- VS 10 Stavba multifunkčného ihriska.
- VS 11 Stavba futbalového ihriska.
- VS 12 Stavba detského ihriska v centrálnej časti obce.

Stavby verejnej dopravy a verejného technického vybavenia

Stavby dopravy a dopravných zariadení (viď výkres č. 4, 9)

- VS 13 Stavba trasy navrhovanej preložky cesty I/18 (stavba I/18 a I/74 Lipníky - Ubľa).
- VS 14 Stavba modernizácie železničnej trate nadregionálneho významu s elektrifikáciou - Prešov - Vranov nad Topľou - Strážske.
- VS 15 Rekonštrukcia ciest III. triedy v zastavanom území v kategórii MZ 8,5(8)/50 vo funkčnej triede B3 a mimo zastavaného územia v kategórii C 7,5/70, vrátane príravných napojení MK a účelových komunikácií.

- VS 16 Rekonštrukcia jestvujúcich miestnych komunikácií na kategórie C3-MO 8,0/30, C3-MO 5,5/30, C3-MO 4,5/30, vrátane dobudovania minimálne jednostranných chodníkov.

- VS 17 Stavby nových miestnych komunikácií v predštitu v lokalitách novej bytovej výstavby v kategórii C3-MO 7,5/40.

- VS 18 Stavba miestnej komunikácie ku kompostovisku v kategórii C3- MK 6,5/30.

- VS 19 Stavba miestnej komunikácie okolo bývalej materskej školy ku parcele 158/1 v kategórii C3- MK 6,5/30.

- VS 20 Stavby peších chodníkov, pozdĺž jestvujúcich miestnych komunikácií.

- VS 21 Stavba verejného parkoviska P1 - pri navrhovanom futbalovom ihrisku, P2 - v centre obce, P3 - pri navrhovanom zbernom dvore odpadov s napojením na účelovú komunikáciu.

Stavby vodného hospodárstva (viď výkres č. 5, 9)

- VS 23 Stavby rozšírenia verejného vodovodu.

- VS 24 Stavby rozšírenia verejnej gravitačnej kanalizácie.

Stavby energetiky a energetických zariadení (viď výkres č. 6, 9)

- VS 25 Stavby nových trafostánic a VN pripojok k nim TS 0001 - TS 0013.

- VS 26 Stavby trasy NN vedenia káblových rozvodov v zemi s napojením z jestvujúcich a nových zdrojov elektrickej energie.

- VS 27 Stavby verejného osvetlenia v nových obytných, športových a rekreačných lokalitách.

Stavby telekomunikácií (viď výkres č. 4, 9)

- VS 29 Stavby pripojných metalických a optických káblov pre jednotlivé lokality v súbehu s trasami vedení sekundárnej NN siete v obci.

Stavby v oblasti ochrany a tvorby životného prostredia (viď výkres č. 6, 9)

- VS 30 Stavby na úpravu prístupov pod železničným valom.

- VS 31 Stavby na opravu protipovodňovej ochrannej brány pod železničným podjazdom, v smere Jastrabie nad Topľou.

- VS 32 Stavba regulácie a úpravy Slaného potoka v centrálnej časti obce.

- VS 33 Stavby na umiestnenie ochrany pred povrchovými vodami nad navrhovanou lokalitou L1a a severným smerom od Agrodužšťa.

- VS 34 Stavba protipožiarnej nádrže s prístupovou komunikáciou a obratiskom, pri lokalite L1b na Slanom potoku.

- VS 35 Stavba zberného dvora odpadov v juhovýchodnej časti obce s napojením na účelovú komunikáciu.

k. ú. Hlinné

k. ú. Jastrabie n.
Topľou

SOL'

ZMENY A DOPLNKY č.1

- ÚZEMNÝ PLÁN OBCE

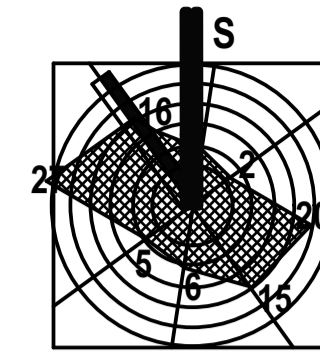

M 1:10 000

LEGENDA:

STAV	NÁVRH	VÝHLAD	
			KATASTRÁLNA HRANICA
			HRANICA ZASTAVANÉHO ÚZEMIA OBCE
			PLOCHA RODINNÝCH DOMOV
			PLOCHA BYTOVÝCH DOMOV
			PLOCHA OBČIANSKEHO VYBAVENIA
			PLOCHA ŠPORTU
			PLOCHA POĽNOHOSPODÁRSKEJ VÝROBY
			PLOCHA TECHNICKÉHO VYBAVENIA
			TRVALÝ TRÁVNATÝ PORAST
			ZELEŇ IZOLAČNÁ
			VÝZNAMNÁ ÚČELOVÁ KOMUNIKÁCIA

k. ú. Rudlov

k. ú. Komárany

k. ú. Čaklov

k. ú. Zámuto

Schvaľovacia doložka:
 Označenie schvaľovacieho orgánu: Obecné zastupiteľstvo v Soli
 Číslo uznesenia a dátum schválenia:
 Číslo VZN, ktorým sa vyhlasuje záväzná časť ZaD č. 1 ÚPN obce:
 Oprávnená osoba: Ing. Jozef Berta - starosta obce:

ZRUŠENÉ

OBJEDNÁVATEĽ	Obec Sol'	SPRACOVATEĽ	
HLAVNÝ RIEŠITEĽ	Ing. arch. Jozef Kužma AA	Invest Leasing, s.r.o. Duchnovičovo nám. 1 Prešov 080 01	
OBSAH VÝKRESU	Komplexný výkres priestorového usporiadania a funkčného využitia územia s vyznačenou záväznou časťou riešenia a verejnoprospěšnými stavbami - katastrálne územie	FORMÁT	8 x A4
		DÁTUM	05. 2018
NÁZOV AKCIE	Zmeny a doplnky č. 1 - Územný plán obce	MIERKA	1 : 10 000
		ČÍSLO VÝKRESU	2